



## Ceiling presence detector Detector de presencia de techo Detector de presença de teto Rilevatore di presenza da soffitto Deckenmontierter Präsenzmelder Détecteur de présence de plafond

Ref WD847 issue 2.1



**EN** This device should be installed by a qualified electrician in accordance with the latest edition of the IEE wiring regulations.

**DE** Dieses Gerät ist ausschließlich von qualifizierten Elektrofachkräften zu installieren.

**ES** Este dispositivo solo debe ser instalado por un electricista debidamente cualificado.

**FR** Seul un électricien qualifié peut installer ce dispositif.

**PT** Somente um electricista qualificado deve instalar este dispositivo.

**IT** Il dispositivo deve essere installato da un elettricista qualificato.

**EN** EBDHS-SR is a high-sensitivity presence detector for high bay applications providing automatic control of lighting loads with optional manual control. Interfacing with the Philips SR system the EBDHS-SR is suitable for environments such as warehouses and factories, and where high detection sensitivity is needed. Functioning as a presence detector, the unit can turn lights on when a room is occupied and off when the room is empty. Optional settings allow lights to be turned off in response to ambient light levels.

**DE** EBDHS-SR ist eine hochempfindliche Präsenzmelder für Hochregalanwendungen eine automatische Steuerung von Beleuchtungslasten mit optionaler manueller Steuerung. Interfacing mit dem SR-System Philips die EBDHS-SR eignet sich für Umgebungen wie Lagerhallen und Fabriken, und bei denen eine hohe Nachweisempfindlichkeit erforderlich ist. Funktionsweise als Präsenzmelder kann das Gerät einschalten, leuchtet auf, wenn ein Raum belegt ist und aus, wenn der Raum leer ist. Optionale Einstellungen erlauben Lichter in Reaktion auf Umgebungslicht ausgeschaltet werden.

**ES** EBDHS-SR es un detector de presencia de alta sensibilidad para aplicaciones de gran altura que proporcionan control automático de cargas de iluminación con control manual opcional. Interfaz con el sistema SR Philips la EBDHS-SR es adecuado para entornos, tales como almacenes y fábricas, y donde se necesita alta sensibilidad de detección. Al funcionar como un detector de presencia, la unidad puede encender las luces cuando la habitación está ocupada y se apaga cuando la habitación está vacía. Ajustes opcionales permiten que las luces se apaguen en respuesta a los niveles de luz ambiente.

**PT** EBDHS-SR é um detector de presença de alta sensibilidade para aplicações de alta baía fornecendo controle automático de cargas de iluminação com controle manual opcional. Interface com o sistema SR Philips do EBDHS-SR é adequado para ambientes como armazéns e fábricas, e onde é necessária sensibilidade de detecção alta. Funcionando como um detector de presença, a unidade pode acender a luz quando uma sala é ocupado e desliga quando a sala está vazia. configurações opcionais permitem luzes para ser desligado em resposta a níveis de luz ambiente.

**FR** EBDHS-SR est un détecteur de présence à haute sensibilité pour les applications haute baie offrant un contrôle automatique des charges d'éclairage avec commande manuelle en option. Interfaçage avec le système de SR Philips le EBDHS-SR est adapté pour les environnements tels que les entrepôts et les usines, et où la sensibilité de détection élevée est nécessaire. Fonctionnant comme un détecteur de présence, l'unité peut éteindre les lumières quand une salle est occupée et quand la salle est vide. Réglages optionnels permettent lumières pour être désactivées en réponse à des niveaux de lumière ambiante.

**IT** EBDHS-SR è un rilevatore di presenza ad alta sensibilità per applicazioni ad alta bay che forniscono il controllo automatico dei carichi di illuminazione con controllo manuale opzionale. L'interfacciamento con il sistema SR Philips il EBDHS-SR è adatto per ambienti come magazzini e fabbriche, e dove è necessaria un'elevata sensibilità di rilevamento. Funzionando come un rilevatore di presenza, l'unità può accendere le luci quando una stanza è occupata e si spegne quando la stanza è vuota. Impostazioni opzionali consentono luci siano spente in risposta ai livelli di luce ambientale.

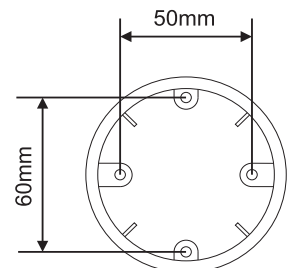
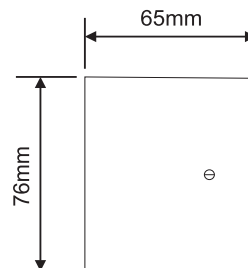
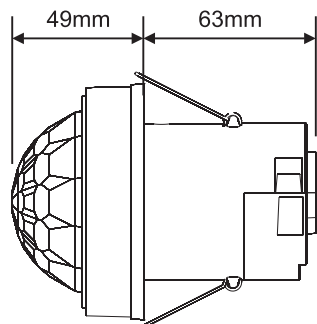
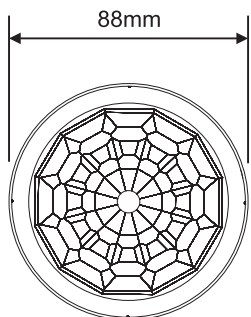

**EN** This device is designed to be ceiling-mounted.

- Do not site the unit where direct sunlight might enter the sensor.
- Do not site the sensor within 1m of any lighting, forced air heating or ventilation.
- Do not fix the sensor to an unstable or vibrating surface.

**PT** Este dispositivo foi concebido para ser montado no teto.

- Não instale a unidade num local onde a luz solar direta possa incidir no sensor.
- Não coloque o sensor a menos de 1m de qualquer iluminação, aquecimento ou ventilação de ar forçado.
- Não fixe o sensor em uma superfície instável ou sujeito a vibrações.

**DE** Dieses Gerät ist auf die Montage an einer Decke ausgelegt.

- Einheit so anbringen, dass der Sensor vor direkter Sonneneinstrahlung geschützt ist.
- Sensor mit Mindestabstand von 1m zu Lichtquellen, Luftheizung oder Ventilation anbringen.
- Sensor nicht an einer instabilen oder vibrierenden Oberfläche montieren.

**FR** Ce dispositif est conçu pour un montage au plafond.

- Ne pas placer l'unité dans une position où la lumière directe du soleil pourrait pénétrer dans le capteur.
- Ne pas placer le capteur à moins d'un mètre de tout dispositif d'éclairage, de chauffage ou de ventilation à air forcé.
- Ne pas fixer le capteur sur une surface instable ou vibrante.

**ES** Este dispositivo está diseñado para montarse en el techo.

- Evite que la luz del sol incida directamente sobre el sensor.
- No coloque el sensor a menos de 1 m de luces, salidas de calefacción por aire forzado o ventilación.
- No fije el sensor a superficies que vibren o no sean estables.

**IT** Il dispositivo è adatto al montaggio a soffitto.

- Non collocare l'unità in una posizione in cui la luce diretta del sole possa entrare nel sensore.
- Non posizionare il sensore a meno di un metro da un qualsiasi tipo di illuminazione, sistema di riscaldamento o ventilazione.
- Non installare il sensore su superfici instabili o soggette a vibrazioni.

Walk towards | In Richtung gehen | Caminar hacia | Andar através | Aller vers | Avvicinamento

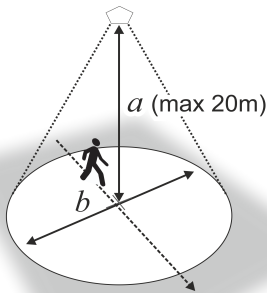

<i>a</i>	<i>b</i>
15m	30m
10m	20m
6m	12m
3m	8m

Walk across | Hindurch gehen | Cruzar | Andar através | Traverser | Attraversamento

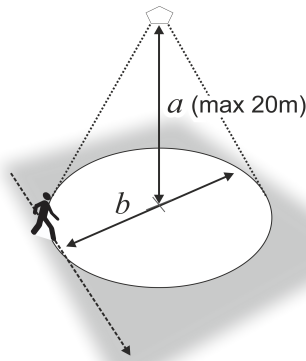

<i>a</i>	<i>b</i>
15m	40m
10m	26m
6m	16m
3m	9m

Detection pattern | Erkennungsmuster | Patrón de detección | Padrão de detecção | Modèle de détection | Schema di rilevamento

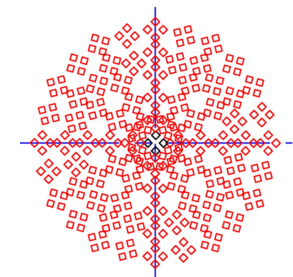
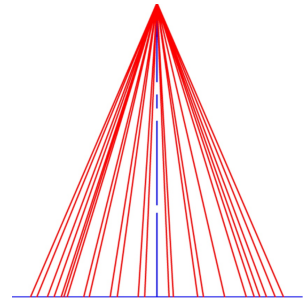

# ADJUST COVERAGE | ABDECKUNG ANPASSEN | AJUSTAR COBERTURA | AJUSTAR A COBERTURA | RÉGLER LA COUVERTURE | REGOLAZIONE DELLA COPERTURA

**EN** This pack includes 2 clip-on shields that you can shape to configure detection patterns for situations such as aisles and corners.

**DE** Dieses Paket enthält 2 ansteckbare Blenden, mit denen Sie Erkennungsmuster für Situationen wie Gänge und Ecken konfigurieren können.

**ES** Este juego incluye 2 protecciones con clip a las que puede dar forma para configurar patrones de detección adaptados a pasillos y esquinas.

Complete all infrared programming before attaching the shields, as they might cover the infrared sensor. The shields might also cover the light sensor, so ensure correct operation before commissioning.

Schließen Sie alle Infrarot-Programmierungen vor der Befestigung der Blenden ab, da sie den Infrarotsensor verdecken könnten. Die Blenden könnten auch den Lichtsensor verdecken; achten Sie vor der Inbetriebnahme also auf die korrekte Funktion.

Complete toda la programación de infrarrojos antes de unir las protecciones, dado que podrían cubrir el sensor de infrarrojos. Las protecciones también pueden cubrir el sensor de luz, por lo que deberá asegurar que funcionan correctamente antes de la puesta en funcionamiento.

**PT** Este pacote inclui 2 revestimentos de grampos que podem ser moldados para configurar os padrões de detecção de eventos, como corredores e cantos.

**FR** Ce lot inclut 2 blindages à clip que vous pouvez façonner afin de configurer des modèles de détection pour des situations telles que les allées et les coins.

**IT** La confezione contiene due schermi ad aggancio che è possibile adattare per la configurazione degli schermi di rilevamento in situazioni che presentano corridoi e angoli.

Finalize todas as programações em infravermelho antes de prender os escudos, pois estes podem obstruir o sensor de infravermelho. Os escudos podem também obstruir o sensor de iluminação. Portanto, certifique-se de sua correta operação antes do comissionamento.

Terminez toute la programmation infrarouge avant de mettre les protections en place, puisqu'elles pourraient couvrir le capteur infrarouge. Les protections peuvent aussi couvrir le capteur de lumière. Veuillez vérifier le bon fonctionnement avant l'utilisation réelle.

Completare tutta la programmazione con infrarosso prima di fissare gli schermi poiché questi potrebbero coprire il sensore a infrarossi. Gli schermi possono anche coprire il sensore di luminosità: assicurarsi che il funzionamento sia corretto prima della messa in opera.

1

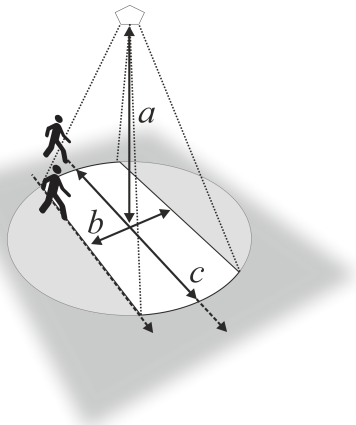
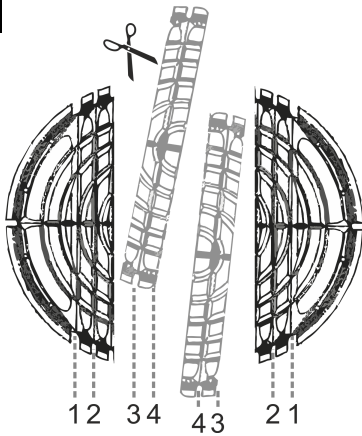

**EN** Cut along straight slots to get coverage shown in table.

**DE** Zur Abdeckung entlang gerader Slots schneiden; siehe Tabelle.

**ES** Corte ranuras rectas para conseguir cobertura tal como se indica en la tabla.

**PT** Corte ao longo das ranhuras retas para obter a cobertura mostrada na tabela.

**FR** Découper le long des fentes droites pour obtenir la couverture présentée dans le tableau.

**IT** Tagliare le fessure in linea retta per ottenere la copertura indicata nella tabella.

a	↔ ↕	Cut   Ausschneiden   Cortar Corte   Découper   Taglio			
		#1	#2	#3	#4
15	b	18.0	12.8	8.8	4.4
	c	13.5	9.6	6.6	3.3
10	b	11.7	8.3	5.7	2.9
	c	9.0	6.4	4.4	2.2
6	b	7.2	5.1	3.5	1.8
	c	5.4	3.8	2.6	1.3
3	b	4.1	2.9	2.0	1.0
	c	3.6	2.6	1.8	0.9

2

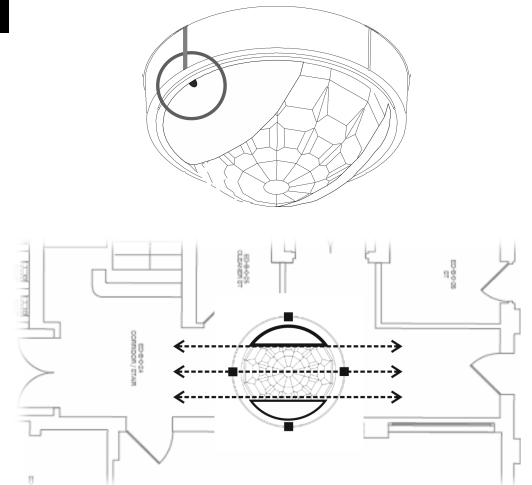

**EN** Clip trimmed masks into detector bezel & align them with sensor head alignment marks & the aisle.

**DE** Getrimmte Masken in Detektorrahmen einklippen und auf die Markierungen am Sensorkopf sowie auf den Gang ausrichten.

**ES** Prenda las máscaras recortadas al detector y alinéelas con las marcas de alineación del cabezal del sensor y el pasillo.

**PT** Prenda as máscaras aparadas na luneta do detector e alinhe-a com as marcas de alinhamento da cabeça do sensor e do corredor.

**FR** Attacher les masques rognés à la lunette du détecteur et les aligner avec les marques d'alignement de la tête du capteur et l'allée.

**IT** Agganciare le maschere ritagliate nella ghiera del rilevatore e allinearle con il corridoio e i segni presenti sulla testa del sensore.

1

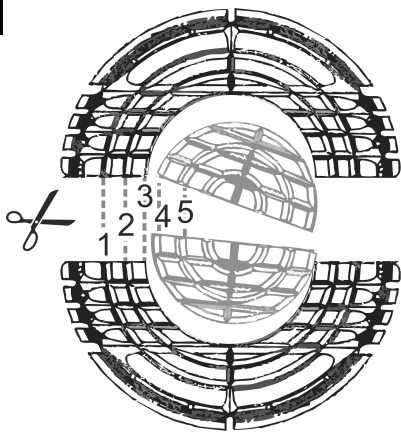

**EN** Cut along semi-circular slots to get coverage shown in table.

**DE** Zur Abdeckung entlang halbrunder Slots schneiden; siehe Tabelle.

**ES** Corte ranuras semicirculares para conseguir cobertura tal como se indica en la tabla.

**PT** Corte ao longo das ranhuras semi-circulares para obter a cobertura mostrada na tabela.

**FR** Découper le long des fentes semi-circulaires pour obtenir la couverture présentée dans le tableau.

**IT** Tagliare fessure semicircolari per la copertura indicata nella tabella.

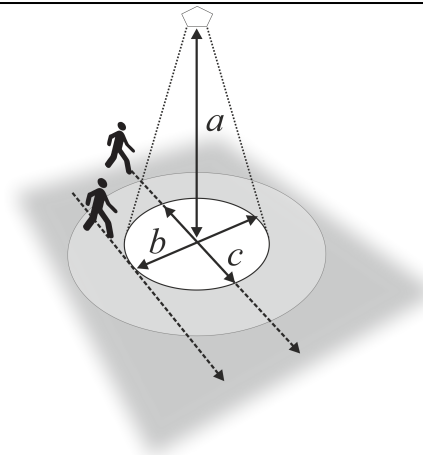

<i>a</i>	$\leftrightarrow$ $\updownarrow$	Cut   Ausschneiden   Cortar Corte   Découper   Taglio				
		#1	#2	#3	#4	#5
15	<i>b</i>	35.6	25.2	18.0	12.8	8.8
	<i>c</i>	26.7	18.9	13.5	9.6	6.6
10	<i>b</i>	23.1	16.4	11.7	8.3	5.7
	<i>c</i>	17.8	12.6	9.0	6.4	4.4
6	<i>b</i>	14.2	10.1	7.2	5.1	3.5
	<i>c</i>	10.7	7.6	5.4	3.8	2.6
3	<i>b</i>	8.0	5.7	4.1	2.9	2.0
	<i>c</i>	7.1	5.0	3.6	2.6	1.8

2

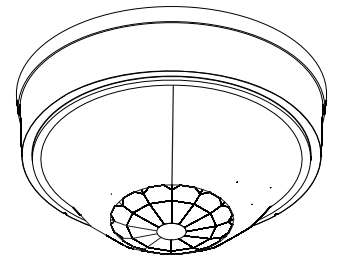

**EN** Attach trimmed masks to detector.

**DE** Getrimmte Masken mit Detektor verknüpfen.

**ES** Coloque las máscaras recortadas en el detector.

**PT** Prenda as máscaras aparadas no detector.

**FR** Attacher les masques rognés au détecteur.

**IT** Inserire le maschere ritagliate nel rilevatore.

## WIRING | VERKABELUNG | CABLEADO | CHICOTE ELÉTRICO | CÂBLAGE | CABLAGGIO

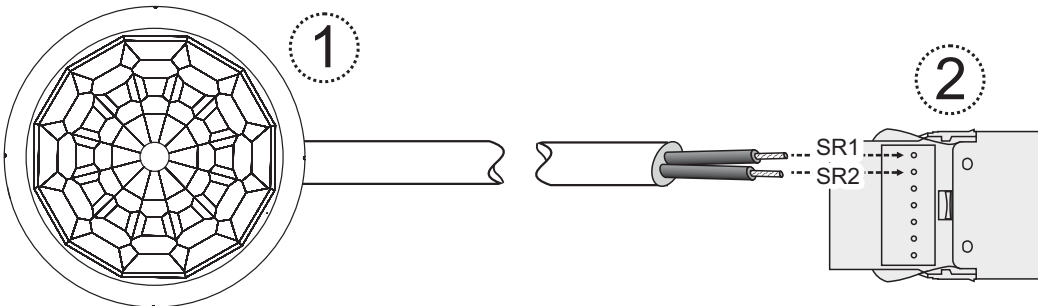

**EN**  
1. Detector  
2. SR driver

**DE**  
1. Präsenzmelder  
2. SR Treiber

**ES**  
1. Detector  
2. SR controlador

**PT**  
1. Detector  
2. SR driver

**FR**  
1. Détecteur  
2. SR driver

**IT**  
1. Rilevatore  
2. SR driver

# INSTALLATION | INSTALACIÓN | INSTALAÇÃO | INSTALLAZIONE



**EN** Be careful bending springs when mounting unit.

**DE** Vorsicht beim Biegen von Federn bei der Montage der Einheit.

**ES** Doble los muelles con cuidado al montar la unidad.

**PT** Tenha cuidado para não dobrar as molas ao montar a unidade.

**FR** Faire attention à la compression des ressorts lors du montage de l'unité.

**IT** Piegare le molle con cautela durante il montaggio dell'unità.

Flush fixing | Einbau Montage |  
Montaje a ras | Montagem  
encastrada | Fixation encastrée |  
Montaggio a filo

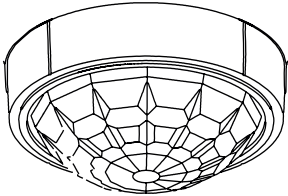

**1**

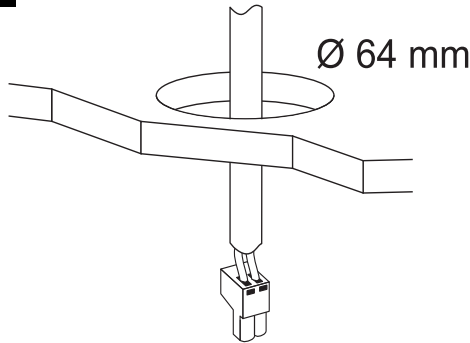

**2**

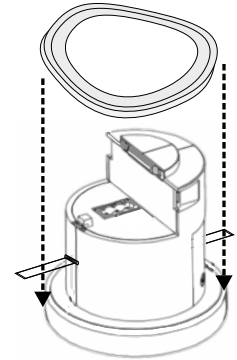

**IP65**  
with gasket | mit Dichtung | con junta de  
estanqueidad | com vedação | avec joint  
| con guarnizione

**3**

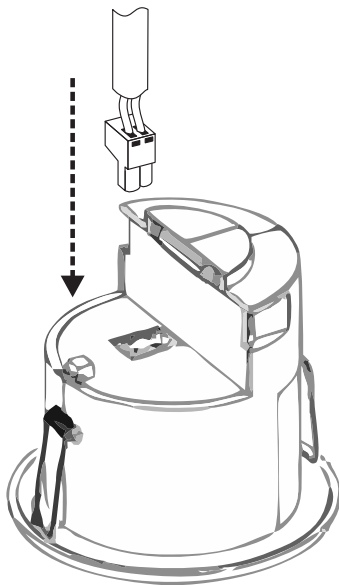

**4**

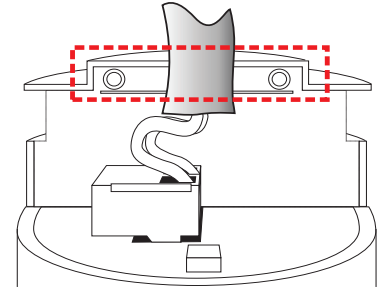
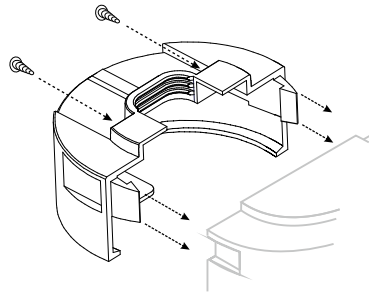

**EN** Continue tightening the screws until the clamp bar snaps out and is tightly engaged against the cable. The cable clamp must clamp the outer sheath only.

**DE** Ziehen Sie die Schrauben weiterhin an, bis die Klemme einrastet und fest am Kabel sitzt. Die Kabelklemme darf nur die äußere Abschirmung einklemmen.

**ES** Continuar apretando los tornillos hasta que la barra abrazadera salga y se ajuste bien con el cable. La abrazadera para cables solo debe sujetar la funda.

**PT** Continue o aperto dos parafusos até que a barra de fixação se encaixe totalmente e prenda bem o cabo. O grampo do cabo deve fixar apenas o revestimento externo.

**FR** Continuez de serrer les vis jusqu'à ce que la barre de fixation sorte et se serre fortement sur le câble. Le serre-câbles doit uniquement serrer la gaine extérieure.

**IT** Continuare a stringere le viti fino a quando la barra del morsetto non scatti e si fissi leggermente sul cavo. Applica il morsetto alla sola guaina esterna del cavo.

**5**

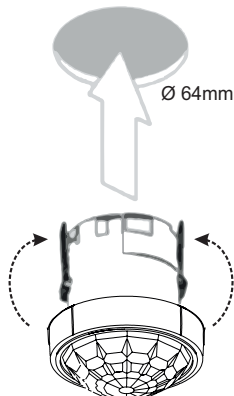

**EN** Bend the springs up and push detector through hole in ceiling. When fully inserted the springs snap back to hold the device in place.

**PT** Dobre as molas para cima e empurre o detector através do furo no teto. Ao serem totalmente inseridas as molas saltam de volta para manter o dispositivo no lugar.

**ES** Doble los muelles hacia arriba e introduzca el detector por el orificio del techo. Cuando esté totalmente introducido, los muelles saltan para mantener el dispositivo en su lugar.

**DE** Federn nach oben biegen und Detektor durch die Öffnung in der Decke schieben. Sobald der Detektor vollständig eingeschoben ist, schnappen die Federn zurück und halten das Gerät fest an Ort und Stelle.

**FR** Replier les ressorts vers le haut et pousser le détecteur à travers le trou dans le plafond. Quand les ressorts sont complètement insérés, ils se remettent dans leur position initiale pour maintenir le dispositif en place.

**IT** Piegare le molle verso l'alto e inserire il rilevatore nel foro sul soffitto. Una volta inserito, le molle si riassistono fissando il dispositivo in posizione.

Surface fixing |  
Oberflächenmontage | Ajuste de  
superficie | Montagem aparente |  
Fixation apparente | Montaggio  
superficiale

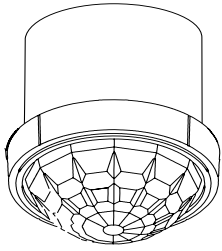

1

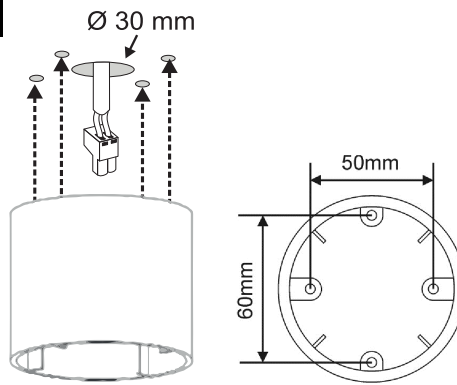

**EN** Surface mounting box: part code DBB, sold separately

**DE** Dose zur Oberflächenmontage: (Art.-Nr. DBB, separat erhältlich)

**ES** Caja de montaje: código de pieza DBB; se vende por separado

**PT** Caixa de montagem na superfície: DBB. Vendida separadamente

**FR** Boîtier de montage en surface: code pièce DBB, vendu séparément

**IT** Scatola di montaggio superficiale: codice DBB, venduta separatamente

2

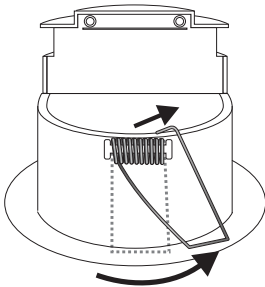

**EN** Pull out the ends of both springs and bend them so that they do not stick out over the sensor head bezel.

**PT** Retire as pontas e dobre ambas as molas para que não fiquem fora sobre o painel da cabeça do sensor.

**FR** Extraire les extrémités des deux ressorts et les plier de sorte qu'elles ne ressortent pas sur la lunette de la tête du capteur.

**DE** Ziehen Sie die Enden beider Federn heraus und biegen Sie sie so um, dass sie nicht über den Rahmen des Sensorkopfs ragen.

**ES** Extraiga y doble los extremos de ambos muelles para que no sobresalgan del cabezal del sensor.

**IT** Estrarre le terminazioni di entrambe le molle e piegarle in modo che non fuoriescano dalla ghiera della testa del sensore.

3

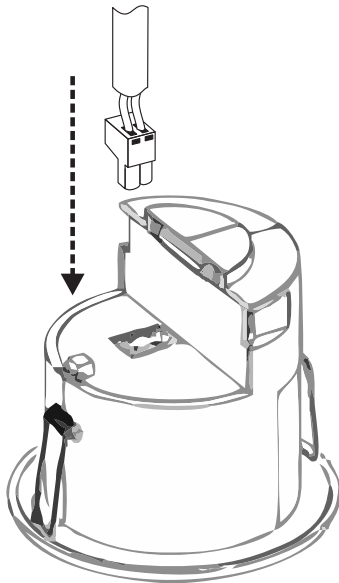

4

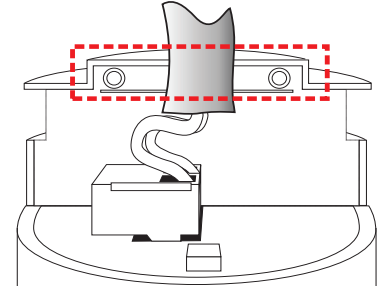
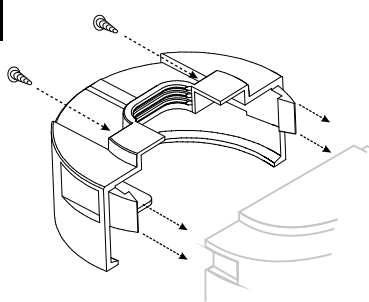

**EN** Continue tightening the screws until the clamp bar snaps out and is tightly engaged against the cable. The cable clamp must clamp the outer sheath only.

**ES** Continuar apretando los tornillos hasta que la barra abrazadera salga y se ajuste bien con el cable. La abrazadera para cables solo debe sujetar la funda.

**FR** Continuez de serrer les vis jusqu'à ce que la barre de fixation sorte et se serre fortement sur le câble. Le serre-câbles doit uniquement serrer la gaine extérieure.

**DE** Ziehen Sie die Schrauben weiterhin an, bis die Klemme einrastet und fest am Kabel sitzt. Die Kabelklemme darf nur die äußere Abschirmung einklemmen.

**PT** Continue o aperto dos parafusos até que a barra de fixação se encaixe totalmente e prenda bem o cabo. O grampo do cabo deve fixar apenas o revestimento externo.

**IT** Continuare a stringere le viti fino a quando la barra del morsetto non scatti e si fissi leggermente sul cavo. Applica il morsetto alla sola guaina esterna del cavo.

4

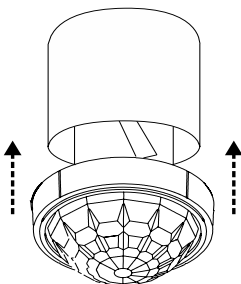

5

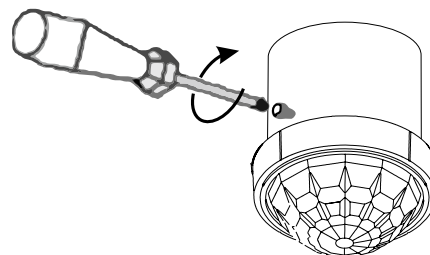

1

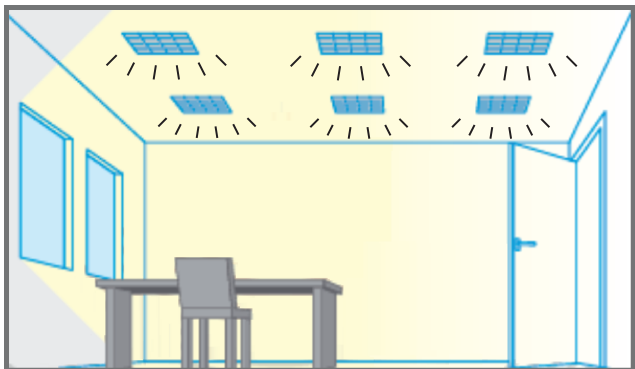

**EN** Power up the sensor – the load should come on immediately.

**DE** Schließen Sie den Sensor an die Stromversorgung an - das System sollte sich sofort einschalten.

**ES** Encienda el sensor: la carga debería encenderse inmediatamente.

**PT** Ligue o sensor - a carga deve ser ativada imediatamente.

**FR** Alimenter le capteur : la charge devrait s'allumer immédiatement.

**IT** Accendi il sensore: il carico dovrebbe attivarsi immediatamente.

3

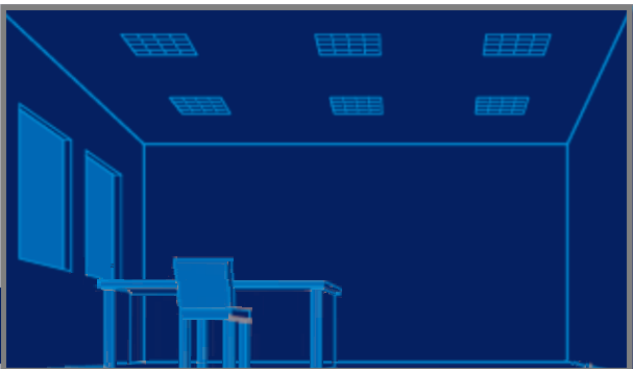

**EN** Vacate the room or remain very still and wait for the load to switch off (this should take less than 2 minutes).

**DE** Verlassen Sie den Raum oder stehen Sie ganz still, um zu prüfen, ob das System sich ausschaltet (dies sollte weniger als 2 Minuten dauern).

**ES** Salga de la habitación o permanezca muy quieto y espere a que la carga se apague (deberían requerirse menos de 2 min).

**PT** Desocupe a sala ou permaneça imóvel e aguarde até a carga ser desativada (isto deve levar menos de 2 minutos).

**FR** Quitter la pièce ou rester immobile et attendre que la charge s'éteigne (ceci devrait prendre moins de deux minutes).

**IT** Abbandona la stanza o cerca di restare il più fermo possibile e attendi lo spegnimento del carico (dovrebbe richiedere meno di 2 minuti).

2

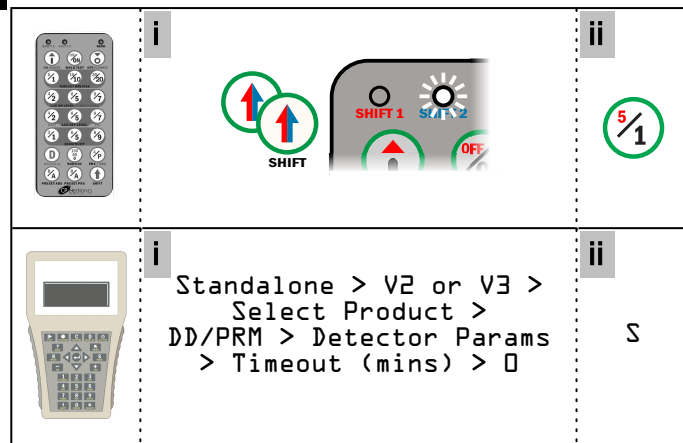

**EN** Set a time-out period of 10 seconds using a handset.

**DE** Timeout-Dauer von 10 Sekunden mittels Handset einstellen.

**ES** Establezca un tiempo de espera de 10 s con un mando.

**PT** Defina um intervalo de 10 segundos usando um dispositivo.

**FR** Définissez une période de temporisation de 10 secondes avec un combiné.

**IT** Imposta un periodo di timeout di 10 secondi con il telecomando.

4

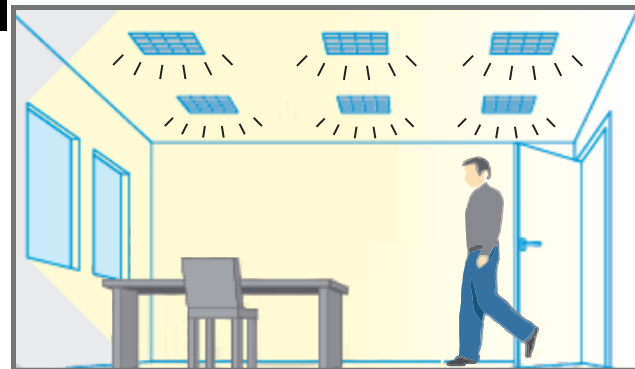

**EN** Enter the room or make some movement and check that the load switches on.

**DE** Betreten Sie den Raum oder bewegen Sie sich, um sicherzustellen, dass das System sich einschaltet.

**ES** Entre en la habitación o realice algún movimiento y compruebe que la carga se enciende.







**PT** Entre na sala ou faça algum movimento e verifique se a carga é ativada.

**FR** Entrer dans la pièce ou bouger et vérifier que la charge s'allume.









**IT** Entra nella stanza o esegui qualche movimento per verificare che il carico si attivi.

# CONTROLLING WITH HANDSET | STEUERUNG MIT HANDSET | CONTROL CON EL MANDO | CONTROLE COM O APARELHO | CONTRÔLE AVEC COMBINÉ | CONTROLLO MEDIANTE TELECOMANDO

- EN** Point the handset at the device and press the buttons shown. An LED in the device flashes when it receives a command.
- DE** Richten Sie das Handset auf den Detektor und drücken Sie die angezeigten Tasten. Eine LED im Gerät blinkt, wenn ein Befehl empfangen wird.
- PT** Aponte o telecomando para o detector e pressione os botões mostrados. Um LED do dispositivo pisca ao receber um comando.
- FR** Pointer le combiné vers le détecteur et appuyer sur les boutons indiqués. Un voyant LED clignote sur le dispositif lorsqu'il reçoit une commande.
- ES** Apunte con el mando al detector y pulse los botones que se indican. Un LED parpadea en el detector cuando recibe una orden.
- IT** Indirizzare il telecomando verso il rilevatore e premere i pulsanti indicati. Il LED del dispositivo lampeggerà una volta ricevuto un comando.

UNLCDHS	UHS5	UNLCDHS
<p><b>Initialisation</b>   Inicialización   Inicialização   Inizializzazione</p> <p>* default   Voreinstellung   predeterminado   padrão   défaut   predefinito</p> <p><b>EN</b> To test the detector is working within range (walk test)</p> <p><b>ES</b> Para probar que el detector funciona dentro del rango (prueba caminando)</p> <p><b>FR</b> Pour vérifier que le détecteur est à portée et fonctionne (test de marche)</p> <p><b>DE</b> Funktionsprüfung, ob der Detektor innerhalb der Reichweite arbeitet (Gehprüfung)</p> <p><b>PT</b> Para testar se o detector está funcionando (teste de caminhada)</p> <p><b>IT</b> Per testare il funzionamento del rilevatore all'interno della distanza massima (test della camminata)</p> <p>Detector Params &gt; Walk Test LED = 0n</p>	<p><b>UHS5</b></p> <p></p> <p></p>	<p><b>Initialisation</b>   Inicialización   Inicialização   Inizializzazione</p> <p>* default   Voreinstellung   predeterminado   padrão   défaut   predefinito</p> <p><b>EN</b> To stop the LED flashing after a walk test</p> <p><b>ES</b> Para detener el parpadeo de LED tras una prueba</p> <p><b>FR</b> Pour arrêter le clignotement de la LED après un test</p> <p><b>DE</b> Anhalten des LED-Blinkens nach einer Prüfung</p> <p><b>PT</b> Para que o LED pare de piscar após o teste</p> <p><b>IT</b> Per arrestare il lampeggiamento del LED dopo un test</p> <p>Detector Params &gt; Walk Test LED = 0ff</p>
<p><b>Light levels</b>   Lichtpegel   Niveles de luz   Níveis de iluminação   Niveaux de lumière   Livelli della luce</p> <p>* default   Voreinstellung   predeterminado   padrão   défaut   predefinito</p> <p><b>EN</b> To turn the lights on</p> <p><b>ES</b> Para encender las luces.</p> <p><b>FR</b> Pour allumer les lumières.</p> <p><b>DE</b> Um die Beleuchtung einzuschalten.</p> <p><b>PT</b> Para ligar a iluminação.</p> <p><b>IT</b> Per accendere l'illuminazione.</p> <p>User &gt; Manual Override 0n</p>	<p><b>UHS5</b></p> <p></p> <p></p> <p></p> <p></p> <p></p>	<p><b>Light levels</b>   Lichtpegel   Niveles de luz   Níveis de iluminação   Niveaux de lumière   Livelli della luce</p> <p>* default   Voreinstellung   predeterminado   padrão   défaut   predefinito</p> <p><b>EN</b> To turn the lights on</p> <p><b>ES</b> Para encender las luces.</p> <p><b>FR</b> Pour allumer les lumières.</p> <p><b>DE</b> Um die Beleuchtung einzuschalten.</p> <p><b>PT</b> Para ligar a iluminação.</p> <p><b>IT</b> Per accendere l'illuminazione.</p> <p>User &gt; Manual Override 0n</p>



<p><b>EN</b> To turn the lights off</p> <p><b>ES</b> Para apagar las luces.</p> <p><b>FR</b> Pour éteindre les lumières.</p>		<p><b>DE</b> Um die Beleuchtung auszuschalten.</p> <p><b>PT</b> Desligar a iluminação.</p> <p><b>IT</b> Per spegnere l'illuminazione.</p>	<p>User &gt; Manual Override Off</p>
<p><b>EN</b> To raise the light level</p> <p><b>ES</b> Para subir el nivel de luz</p> <p><b>FR</b> Pour augmenter le niveau de luminosité</p>		<p><b>DE</b> Zur Erhöhung des Lichtpegels</p> <p><b>PT</b> Para aumentar o nível de iluminação</p> <p><b>IT</b> Per aumentare il livello della luce</p>	<p>User &gt; Raise</p>
<p><b>EN</b> To lower the light level</p> <p><b>ES</b> Para bajar el nivel de luz</p> <p><b>FR</b> Pour abaisser le niveau de luminosité</p>		<p><b>DE</b> Senkung des Lichtpegels</p> <p><b>PT</b> Para diminuir o nível de iluminação</p> <p><b>IT</b> Per ridurre il livello della luce</p>	<p>User &gt; Lower</p>
<p><b>EN</b> To cancel an "on" or "off" override and resume normal operation</p> <p><b>ES</b> Para cancelar una anulación de «encendido» o «apagado» y reanudar el funcionamiento normal</p> <p><b>FR</b> Pour annuler une commande de dépassement « marche » ou « arrêt » et reprendre un fonctionnement normal</p>	 <p>or</p> 	<p><b>DE</b> Abbrechen einer „An-“ oder „Aus-“ Überschreibung und Aufnahme des Normalbetriebs</p> <p><b>PT</b> Para cancelar o comando de "ligar" ou "desligar" e reiniciar a operação normal</p> <p><b>IT</b> Per annullare un override "on" o "off" e riprendere il funzionamento normale</p>	<p>User &gt; Manual Override Cancel</p>
<p><b>EN</b> To set a target light level (where the lighting system responds to ambient light level)</p> <p><b>ES</b> Para establecer un nivel de luz objetivo (el sistema de iluminación responde al nivel de luz ambiente)</p> <p><b>FR</b> Pour définir un niveau de luminosité cible (le système d'éclairage réagissant au niveau de luminosité ambiante)</p>	<p>2 → 7 = Low → High   Niedrig → Hoch   Bajo → Alto  Baixo → Alto   Faible → Haut   Basso → Alto  9 = None   Keine/r   Ninguno   Nenhum   Aucun   Nessuno</p>  <p>2, 5, 7:</p>  <p>4, *6, 9:</p> 	<p><b>DE</b> Einstellung eines Ziel-Lichtpegels (an dem das Beleuchtungssystem auf den Umgebungslichtpegel reagiert)</p> <p><b>PT</b> Para um nível-alvo de iluminação (em que o sistema de iluminação responde ao nível de iluminação do ambiente)</p> <p><b>IT</b> Per impostare un livello di illuminazione di destinazione (in cui il sistema di illuminazione risponda al livello della luce ambientale)</p>	<p>Output Ch. 2 &gt; Light Level (MI)</p> <p>1-998 Low → High   Niedrig → Hoch  Baixo → Alto   Baixo → Alto  Faible → Haut   Basso → Alto  600* default   Voreinstellung  predeterminado    padrão   défaut   predefinito  999 disabled   Deaktiviert   invalido  invalido   désactivée   invalido</p>

**EN** To set an ambient light level below which lights can be switched on

**ES** Para establecer un nivel de luz ambiente por debajo del cual se puedan encender las luces

**FR** Pour définir un niveau de luminosité ambiante au-dessous duquel les éclairages peuvent être allumés.

**DE** Einstellung eines Umgebungslichtpegels, bei dessen Unterschreitung die Beleuchtung eingeschaltet werden kann

**PT** Para definir um nível de iluminação ambiente em que a luzes não se acendem

**IT** Per impostare un livello della luce ambientale al di sotto del quale sarà possibile accendere le luci

2 → 9 = Low → High | Niedrig → Hoch | Bajo → Alto  
Baixo → Alto | Faible → Haut | Basso → Alto

2, 5, 7:



4, 6, \*9:



Output Ch. 1 (switching | Schalter |  
comutación | redutores de iluminação |  
commutation | commutazione )

or | oder | o | ou | ou | o

Output Ch. 2 (dimming | dimmings |  
atenuación | redutores de iluminação |  
gradation | regolazione )

> Lux 0n Level =

1-9\* Low → High | Niedrig → Hoch  
Bajo → Alto | Baixo → Alto  
Faible → Haut | Basso → Alto

101- higher resolution | höhere Auflösung  
111- resolución más alta | maior resolução  
111- plus haute résolution | a risoluzione  
più elevata

**EN** To set an ambient light level above which lights switch off

**ES** Para establecer un nivel de luz ambiente por encima del cual se apaguen las luces

**FR** Pour définir un niveau de luminosité ambiante au-dessus duquel les éclairages s'éteignent.

**DE** Einstellung eines Umgebungslichtpegels, bei dessen Überschreitung die Beleuchtung ausgeschaltet wird

**PT** Para definir um nível de iluminação ambiente acima do qual as luzes se apagam

**IT** Per impostare un livello della luce ambientale al di sopra del quale spegnere le luci

2 → 9 = Low → High | Niedrig → Hoch | Bajo → Alto  
Baixo → Alto | Faible → Haut | Basso → Alto

2, 5, 7:



4, 6, \*9:

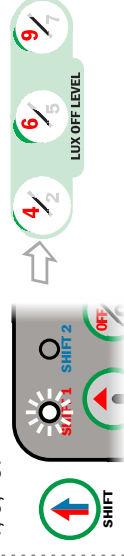

Output Ch. 1 (switching | Schalter |  
comutación | redutores de iluminação |  
commutation | commutazione )

or | oder | o | ou | ou | o

Output Ch. 2 (dimming | dimmings |  
atenuación | redutores de iluminação |  
gradation | regolazione )

> Lux 0ff Level =

1-9\* Low → High | Niedrig → Hoch  
Bajo → Alto | Baixo → Alto  
Faible → Haut | Basso → Alto

101- higher resolution | höhere Auflösung  
111- resolución más alta | maior resolução  
111- plus haute résolution | a risoluzione  
più elevata



- EN** To set the time-out period
- ES** Para establecer el tiempo de espera
- FR** Pour définir la période de temporisation
- DE** Einstellung der Timeout-Dauer
- PT** Para definir o intervalo de tempo
- IT** Per impostare il periodo di timeout

1, 10, \*20 minutes | Minuten | minutos | minutos | minuti



5, 15, 30 minutes | Minuten | minutos | minutos | minuti:

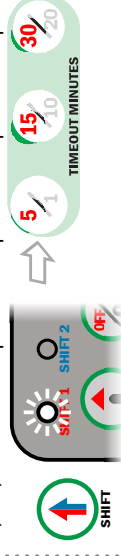

10 seconds | Sekunden | segundos | seconds | secondi:



Detector Params > Timeout  
(mins) =

1-99	minutes   Minuten   minutos   minutos   minuti   minuti
10*	default   Voreinstellung predeterminado   padrão défaut   predefinito
0	10 seconds   Sekunden   segundos   seconds   secondi

- EN** To change the sensitivity to movement
- ES** Para cambiar la sensibilidad al movimiento
- FR** Pour modifier la sensibilité au mouvement
- DE** Änderung der Bewegungsempfindlichkeit
- PT** Para alterar a sensibilidade ao movimento
- IT** Per modificare la sensibilità al movimento

2→9 = Low → High | Niedrig → Hoch | Bajo → Alto  
Baixo → Alto | Faible → Haut | Basso → Alto

1, 5, \*9:



3, 6, 8:



Detector Params >  
Sensitivity On / Sensitivity  
Off =

1-9*	Low → High   Niedrig → Hoch Bajo → Alto   Baixo → Alto Faible → Haut   Basso → Alto
------	---

**EN Technical Data**

Weight kg	0.1
Supply voltage DC	9V - 22.5V over DALI
Current consumption	8mA
Terminal capacity	2.5 mm <sup>2</sup>
Operational temp. °C	-10 to 35
Humidity	5 to 95% non-condensing
Material (casing)	Flame retardant ABS and PC/ABS
IP rating	40 (IP65 with gasket)
Compliance	EMC-2014/30/EU , LVD-2014/35/EU

**DE Technische Daten**

Gewicht kg	0.1
Versorgungsspannung DC	9V - 22.5V über DALI
Stromaufnahme	8mA
Leiterkapazität	2.5 mm <sup>2</sup>
Betriebstemperatur °C	-10 bis 35
Feuchtigkeit	5 bis 95% nicht-kondensierend
Material (Gehäuse)	Brandverzögerndes ABS und PC/ABS
IP-Schutzklasse	40 (IP65 mit Dichtung)
Eingehaltene Normen	EMC-2014/30/EU , LVD-2014/35/EU

**ES Datos Técnicos**

Peso (kg)	0.1
Voltaje de entrada de CC	9 V - 22.5 V sobre DALI
Consumo de corriente	8mA
Capacidad del terminal	2.5 mm <sup>2</sup>
°C de temperatura operativa	De -10 a 35
Humedad	Del 5 al 95 % sin condensación
Material (carcasa)	ABS y PC/ABS retardantes de llama
Grado de protección IP	40 (IP65 con junta de estanqueidad)
Conformidad con normativas	EMC-2014/30/EU , LVD-2014/35/EU

**PT Dados Técnicos**

Peso (kg)	0.1
Tensão de alimentação CC	9V - 22.5V sobre DALI
Consumo de corrente	8mA
Capacidade do terminal	2.5 mm <sup>2</sup>
Temperatura operacional (°C)	-10 a 35
Umidade	5% a 95%, sem condensação
Material (caixa)	ABS e PC/ABS retardante de chamas
Classificação IP	40 (IP65 com vedação)
Compatibilidade	EMC-2014/30/EU , LVD-2014/35/EU

**FR Données Techniques**

Poids kg	0.1
Tension d'alimentation CC	9V - 22.5V sur DALI
Consommation courante	8mA
Capacité des terminaux	2.5 mm <sup>2</sup>
Température de fonctionnement °C	-10 à 35
Humidité	5 à 95 % sans condensation
Matériau (boîtier)	F ABS et PC/ABS ignifuges
Indice IP	40 (IP65 avec joint)
Conformité	EMC-2014/30/EU , LVD-2014/35/EU

**IT Specifiche Tecniche**

Peso in kg	0.1
Tensione di alimentazione CC	9V - 22.5V oltre DALI
Consumo di corrente	8mA
Capacità del morsetto	2.5 mm <sup>2</sup>
Temperatura di esercizio °C	Da -10 a 35
Umidità	da 5 a 95% senza condensa
Materiale (rivestimento)	ABS e PC/ABS ignifugo
Classificazione IP	40 (IP65 con guarnizione)
Conformità	EMC-2014/30/EU , LVD-2014/35/EU

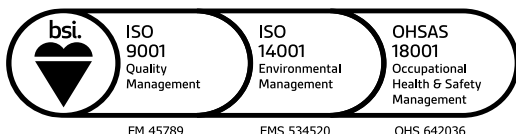

CP Electronics - a business unit of  
Legrand Electric Limited  
Brent Crescent, London NW10 7XR UK  
Tel: +44 (0)333 900 0671  
Fax: +44 (0)333 900 0674

A brand of **legrand**<sup>®</sup>  
www.cpelectronics.co.uk  
enquiry@cpelectronics.co.uk

Due to our policy of continual product improvement, CP Electronics reserves the right to alter the specification of this product without prior notice.

Ref WD847 issue 2.1